

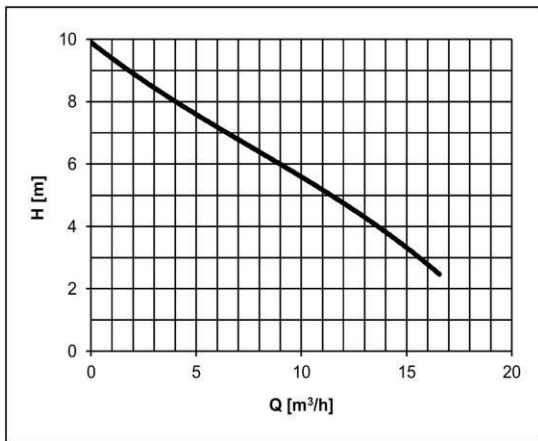

<b>Schlammtauchpumpe HCP mit Schwimmerschalter</b>	
<b>Pumpentyp:</b>	<b>50AFU20.4F 1F/230V</b>
Gewicht: <b>19</b> kg (ohne Kabel und Druckanschluss/Winkel/Flansch)	
Parameter: Q = <b>siehe Grafik</b> m <sup>3</sup> /h      H = <b>siehe Grafik</b> m	
Laufrad: <b>U – offener Wirbel</b>	
Durchsatz: <b>35</b> mm      Drehzahl: <b>2780</b> 1/min	
Elektromotor: <b>trocken</b>	Leistung: <b>0,4</b> KW      Wattleistung: <b>0,72</b> KW
Spannung: <b>1F/230</b> V	Nennstrom: <b>3,3</b> A      Frequenz: <b>50</b> Hz



Umschaltung: **Direkt**      Kabel: **H07RNF – 10m mit Stecker**

Die Pumpe ist mit einem zusätzlichen Schutz ausgestattet, der den Elektromotor vor Überlastung durch Strom- und Spannungsänderungen und bei Blockierung des Rades schützt. Die Pumpe muss gemäß der Bedienungsanleitung gesichert und geschützt werden.

<b>Fördermedium:</b>	<b>Abwasser</b>	
Temperatur:	<b>bis zu 40</b> °C	Partikelgehalt: <b>bis zu 10</b> %
Ph:	<b>6-9</b>	Partikelgröße: Mm
Dichte:	<b>bis zu 1100</b> kg/m <sup>3</sup>	Kinematische Viskosität: mm <sup>2</sup> /s

<b>Materialausführung:</b>	<b>Grauguss</b>	
Spirale:	<b>0.6020</b>	Laufrad: <b>0.6020</b>
Schacht:	<b>1.4006</b>	Saugdeckel:
Motorgehäuse:	<b>0.6020</b>	Obere Abdeckung: <b>0.6020</b>

**Stöpsel:** **Doppelt mechanisches SiC/SiC, geschmiert mit Ölfüllung, geschützt durch eine Dichtung an der Seite des Mediums.**

<b>Dokumentation:</b>	Pcs
Betriebsanleitung und Einbauanleitung	1
Garantiekarte, Konformitätserklärung	1

**Boot-Gerät:** T2-50 (ohne Führungsstangen) besteht aus: Körper der Absenkvorrichtung, Gleithaken, obere Halterung der Führungsstangen, Absenkette aus Edelstahl 4 m lang.

Gegen eine zusätzliche Gebühr ist es möglich, Folgendes zu liefern:

- Auslösevorrichtung (Lieferumfang siehe oben)**
- Führungsstangen und verlängerte Edelstahlkette (Länge nach Kundenwunsch)**

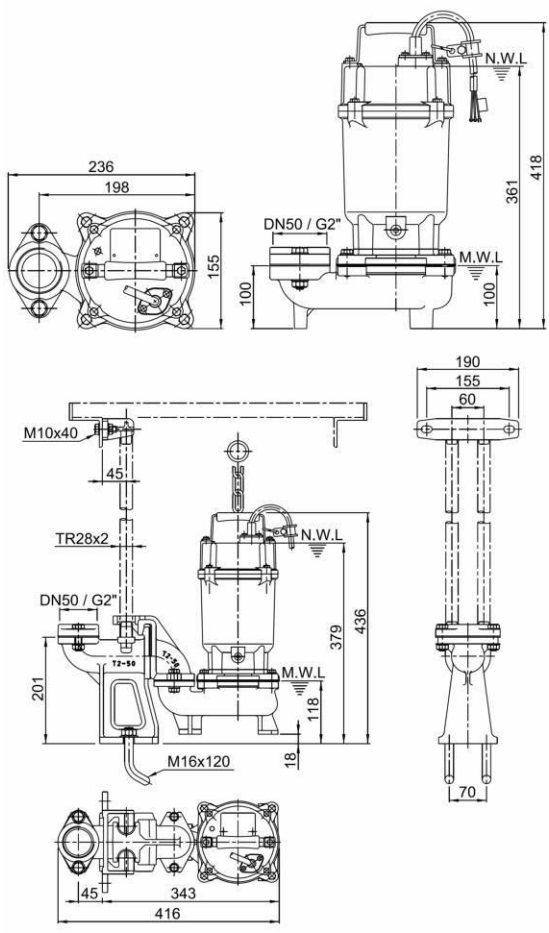

**AUFMERKSAMKEIT!** Ein längerer Betrieb der Pumpe auf dem Mindestniveau (MWL) kann zu einer Überhitzung des Pumpenmotors führen. Für den Dauerbetrieb muss der Motor geflutet werden (NWL).